

## ISTRUZIONI DI SICUREZZA IMPORTANTI SOLO PER IL USO DOMESTICO

Devono essere sempre osservate precauzioni di base quando si utilizzano apparecchiature elettriche, comprese le seguenti:



### ATTENZIONE:

LEGGERE TUTTO IL MANUALE E TUTTE LE ISTRUZIONI DI SICUREZZA.

La mancata osservanza delle avvertenze e delle istruzioni potrebbe causare scosse di elettricità, incendi o lesioni gravi. Si prega di leggere tutte le istruzioni prima di utilizzare questo robot, o essere eseguite da bambini senza supervisione.

### ATTENZIONE:

- Questo robot è destinato ai bambini a partire dagli 8 anni di età. Le persone con ridotte capacità fisiche, sensoriali o intellettuali, o quelle che non hanno esperienza e conoscenza, devono essere supervisionate o istruite sull'uso sicuro del robot; devono inoltre essere consapevoli dei possibili pericoli. I bambini non devono giocare con questo robot. La pulizia e la manutenzione da parte dell'utente non devono essere eseguite da bambini senza supervisione.
- Il robot deve essere utilizzato secondo le istruzioni di questo manuale. L'azienda non è responsabile per eventuali danni o lesioni causati da un uso improprio.

**Per ridurre il rischio di lesioni o danni, osservare le seguenti precauzioni di sicurezza durante l'installazione, l'uso e la manutenzione del robot:**

- Si prega di leggere tutte le istruzioni relative alla sicurezza e al funzionamento prima di utilizzare il robot.
- Conservare il manuale d'uso e di sicurezza per futuri utilizzi. In caso di smarrimento accidentale del manuale, è possibile visitare il sito web ufficiale per scaricare la versione elettronica. (<https://www.vactidy.com>).
- Fare attenzione a tutte le avvertenze riportate sul robot, sulla batteria, sulla base di ricarica e sul manuale d'utente.
- Seguire tutte le istruzioni d'uso e di funzionamento.



"  " I simboli sul prodotto o sulla confezione indicano:

Non smaltire gli apparecchi elettrici come rifiuti indifferenziati e non utilizzare un raccoglitore di rifiuti separato. Contattare l'autorità locale per informazioni sul metodo di smaltimento appropriato. Se gli apparecchi elettrici vengono gettati nelle discariche, le sostanze pericolose possono filtrare nelle acque sotterranee, entrare nella catena alimentare e danneggiare la salute delle persone. Si raccomanda di contattare l'agenzia locale o regionale per la gestione dei rifiuti e per ulteriori informazioni sui programmi di riciclo e riutilizzo.

## Restrizioni

1. Il robot è destinato esclusivamente all'uso interno. Non utilizzare il robot all'aperto, in ambienti commerciali o industriali.
2. Prima di utilizzare il robot, rimuovere dal pavimento oggetti a rischio come indumenti, fogli di carta, corde o tende e cavi per l'alimentazione. Il robot potrebbe rimanere impigliato in un oggetto, in un tavolo o in uno scaffale se il cavo rimane bloccato.
3. Questo robot non è un giocattolo. Non sedersi o stare in piedi su questo robot. I bambini e gli animali domestici devono essere supervisionati mentre il robot è in funzione.
4. Conservare e utilizzare il robot a temperatura ambiente.
5. Non utilizzare il robot per pulire oggetti che bruciano o fumano.
6. Non utilizzare il robot per pulire candeggina, vernice o altri prodotti chimici o qualsiasi prodotto bagnato.

7. Se l'area di pulizia comprende un balcone, è necessario installare una barriera fisica per impedire al robot di accedere al balcone e garantire che funzioni in sicurezza.
8. Il robot non è adatto all'uso da parte di persone (compresi i bambini) con ridotte capacità fisiche, sensoriali o mentali o con mancanza di esperienza e conoscenza, a meno che non siano sotto la supervisione o la guida di una persona responsabile del loro aspetto e della loro sicurezza d'uso.
9. I bambini devono essere sorvegliati per assicurarsi che non giochino con il robot. Inoltre, la pulizia e la manutenzione non devono essere eseguite senza la supervisione di un adulto.
10. Non posizionare nulla sul robot.
11. Il robot si muoverà da solo. Si prega di fare attenzione quando si cammina nell'area di funzionamento per evitare di calpestarlo.
12. Non utilizzare il robot in un'area in cui è esposta una presa di corrente a terra.

## Batteria e Ricarica

1. Utilizzare solo batterie ricaricabili con specifiche corrette dalla nostra azienda.
2. Per la ricarica utilizzare una base di ricarica standard corrispondente. Questo prodotto non deve essere utilizzato con alcun tipo di convertitore di potenza; l'uso di altri convertitori di potenza invalida immediatamente la garanzia.
3. Non utilizzare una base di ricarica con un cavo per l'alimentazione o una spina danneggiate. Se il cavo di alimentazione o la spina sono danneggiati, devono essere riparati dal produttore o da una parte terza con qualifiche simili.
4. Assicurarsi di caricare e di rimuovere le batterie del robot e degli accessori prima di riporlo o trasportarlo per un lungo periodo di tempo.
5. Il tipo di batteria del telecomando è una batteria alcalina a secco AAA.
6. Per sostituire le batterie del telecomando, aprire il coperchio delle batterie sul retro del telecomando, rimuovere il coperchio delle batterie e sostituire le batterie.
7. Caricare il robot solo in ambienti chiusi.
8. La base di ricarica del robot potrebbe essere protetta da un limitatore di tensione per evitare sovratensioni.
9. Non utilizzare la base di ricarica con le mani bagnate.
10. Prima di pulire o di effettuare la manutenzione del robot, è necessario rimuovere la spina dalla presa.
11. Assicurarsi che la tensione nominale della base di ricarica inclusa corrisponda alla tensione della presa standard.
12. Le batterie usate devono essere riposte in un sacchetto di plastica sigillato e smaltite in modo sicuro in conformità con le normative ambientali locali.
13. Prima di ogni utilizzo, controllare la batteria per segni di danni o perdite. Non caricare batteria danneggiata o con perdite.
14. Se la batteria perde, contattare il servizio clienti.
15. La batteria deve essere rimossa dal robot prima dello smaltimento.
16. Non schiacciare o smontare la batteria. Non riscaldare la batteria né posizionarlo vicino a di fonti di calore.
17. Non incenerire la batteria. Non mettere in cortocircuito il pacco batteria.
18. Non immergere la batteria in alcun liquido.
19. Non schiacciare o smontare il robot.

## Contenuti della confezione

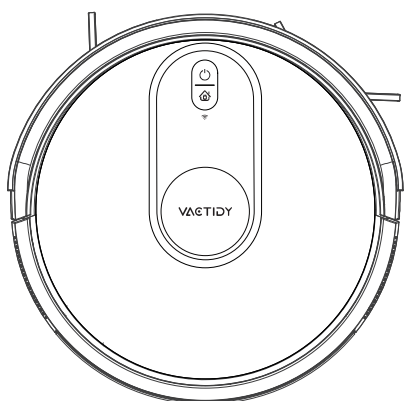

Robot

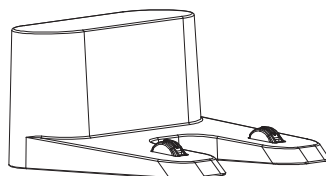

Base di ricarica

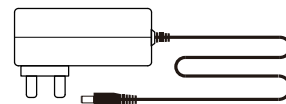

Adattatore

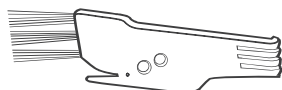

Spazzola da pulizia

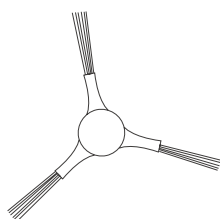

Spazzole laterale



Telecomando

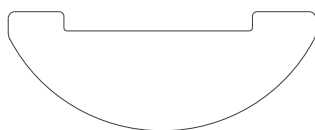

Mocio lavabile

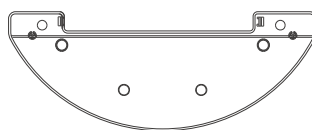

Supporto Mocio

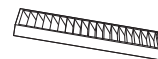

Filtro HEPA

# Descrizione del prodotto

## Il Robot

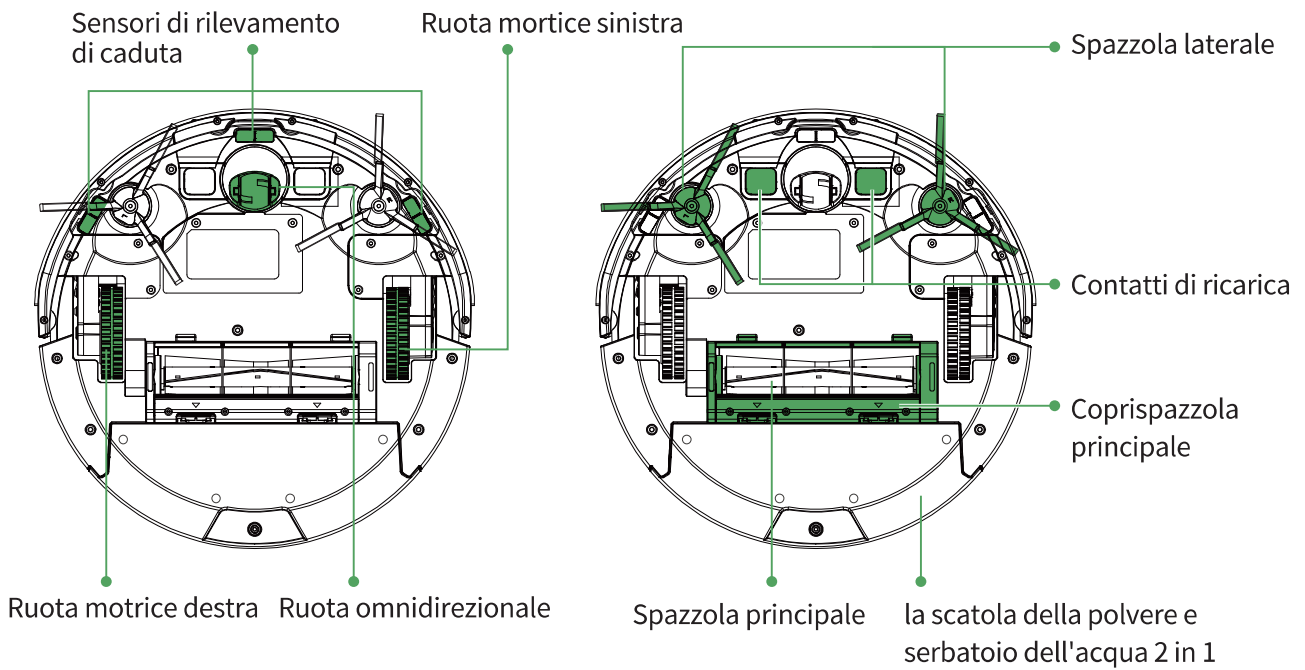
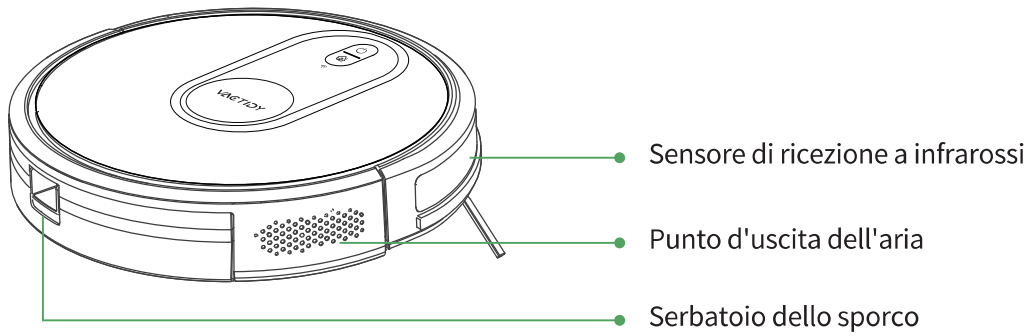
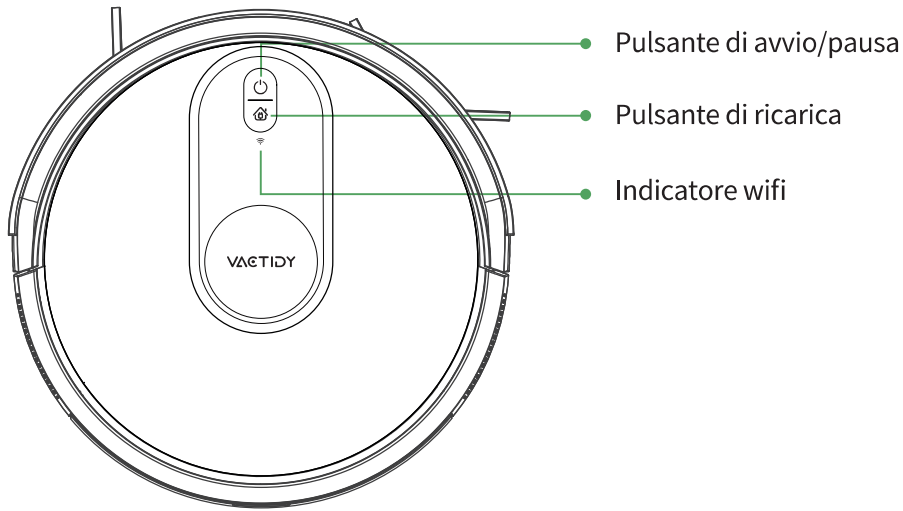

# Descrizione del prodotto

## Base di ricarica

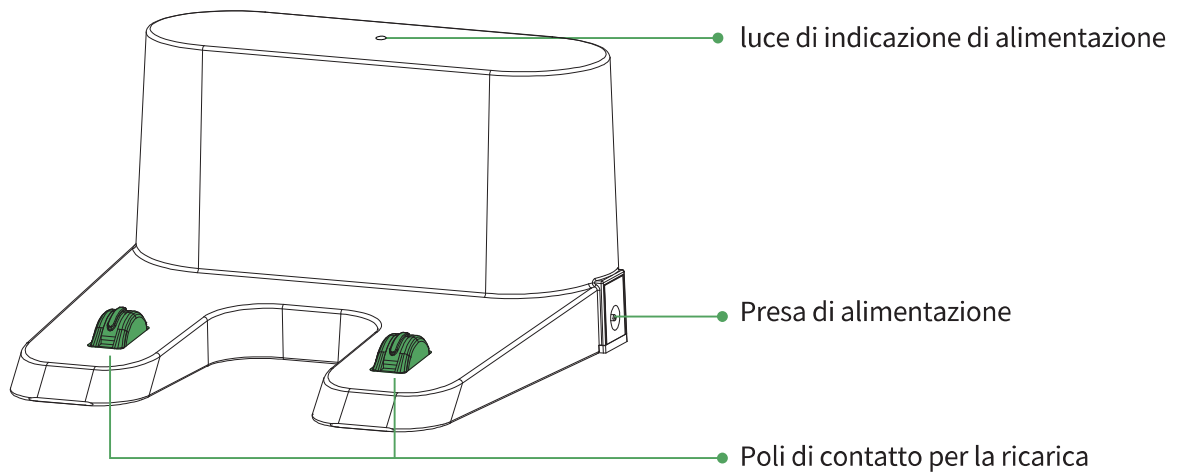

## Telecomando

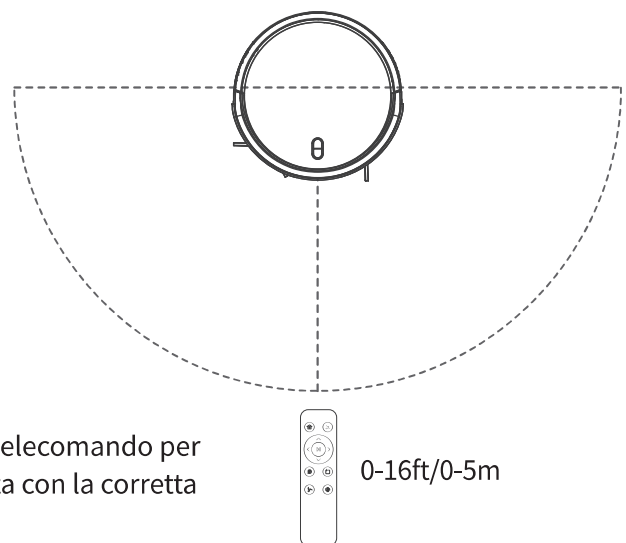
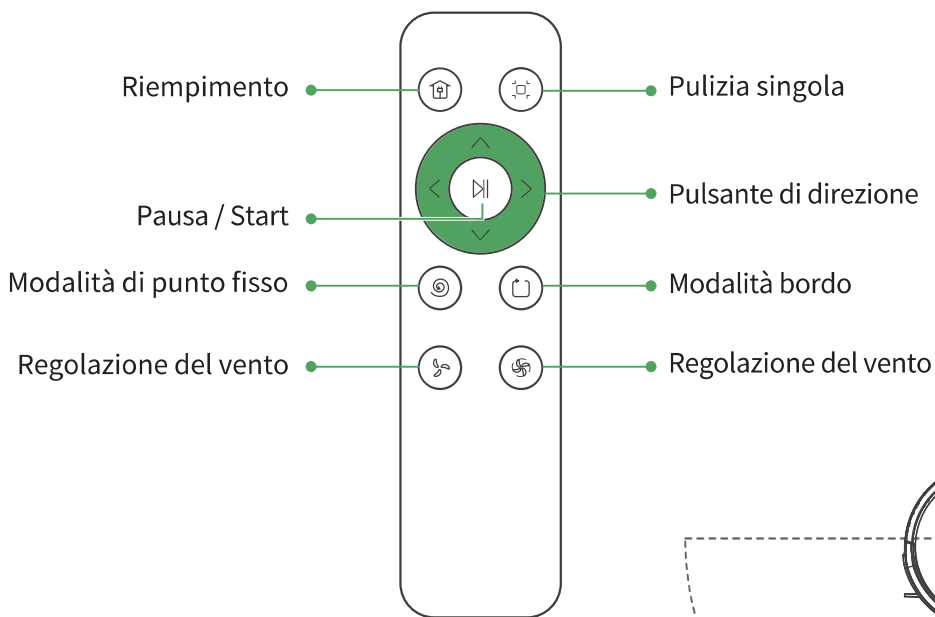

### Promemoria amichevole:

1. installa un paio di batterie AAA prima di utilizzare il telecomando per la prima volta. Assicurarti che la batteria sia installata con la corretta polarità.
2. Quando si utilizza il telecomando, punta verso il dispositivo e la distanza effettiva è di 0-16ft/0-5m.

# Descrizione del prodotto

## Descrizione dell'indicatore

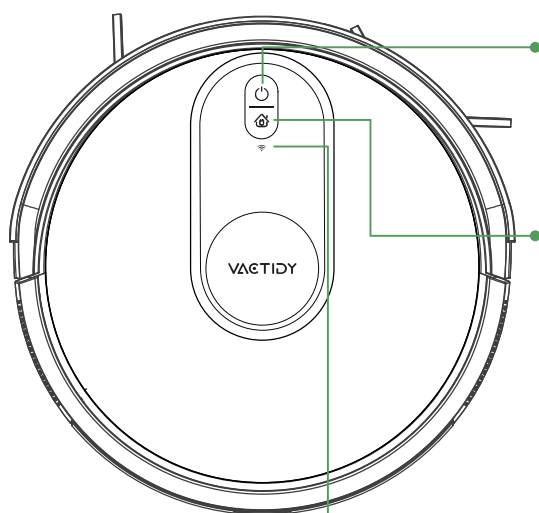

### **Pulsante di accensione**

- Tenere premuto 3s per accendere/spegnere.
- Premere brevemente per avviare/mettere in pausa la pulizia.



### **Pulsante di ricarica/ricarica e indicatore di alimentazione**

Premere il pulsante per riportare il robot alla stazione di ricarica.

Tenere premuti contemporaneamente i pulsanti di ricarica e di avvio/arresto per 5 secondi per accedere alla modalità di configurazione della rete.

**Spia blu:** accensione/aggiornamento del firmware

**Luce blu fissa:** standby/stato di lavoro normale

**Luce gialla lampeggiante:** batteria scarica

**Spia verde:** carica

**Luce verde fissa:** carica completa

**Luce rossa lampeggiante:** errore



### **Spia Wi-Fi/configurazione di rete**

**Entra nella configurazione di rete:** la spia wifi lampeggia in bianco / la luce bianca fissa indica che la rete è stata configurata correttamente / la spia wifi è spenta se la rete non è configurata o se la configurazione della rete va a buon fine.

## Spia della stazione di ricarica

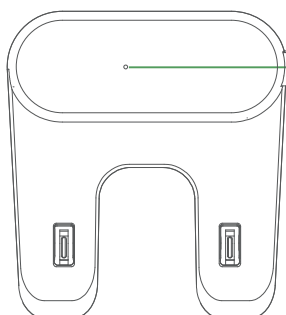

**Display di accensione luce bianca**

# Operazione del prodotto

## Consiglio prima della pulizia

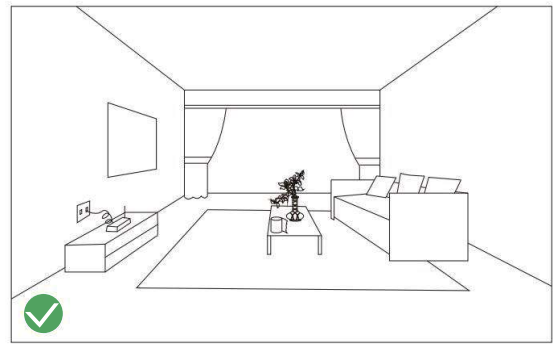
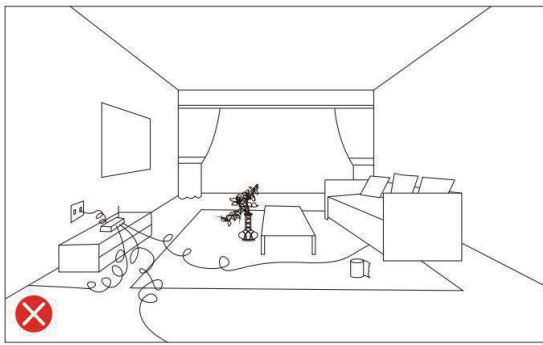

Prima di utilizzare il robot aspirapolvere, rimuovi oggetti come vestiti, carta sfusa, cordoncini, cavi di alimentazione e qualsiasi oggetto fragile che potrebbe essere rimosso dal tavolo o dallo scaffale se il robot si sposta sul cavo di alimentazione e lo estrae.

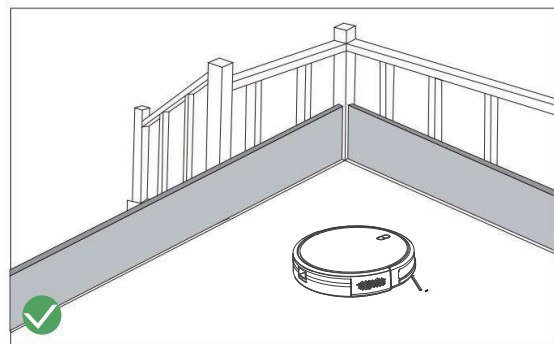
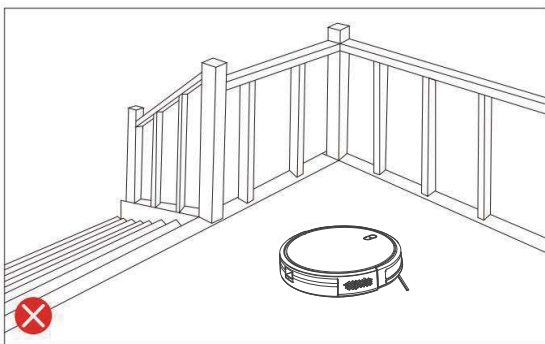

Se la stanza da pulire comprende un balcone, è necessario utilizzare una barriera fisica per impedire l'ingresso di apparecchiature nel balcone e garantire un funzionamento sicuro.

## Posizione della stazione di ricarica

1. La stazione di ricarica è posizionata contro una parete saldamente e posizionata su una superficie piana.
2. Assicurati che la stazione di ricarica sia posizionata lungo il muro, evitando spazi vuoti.
  - Assicurati che ci sia spazio libero 6.6ft/2m davanti alla stazione di ricarica e 3.3ft/1m su entrambi i lati.

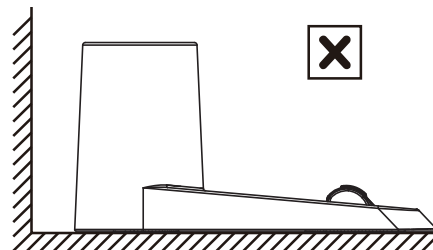
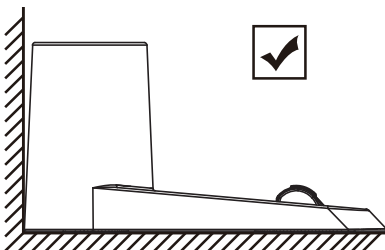

3. Collega la spina dell' adattatore alla presa di corrente della stazione di ricarica e l' altra estremità alla presa a muro.

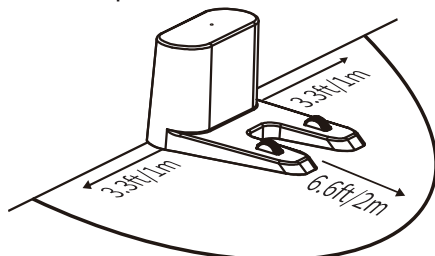

**Promemoria:** assicurati che la stazione di ricarica sia accesa quando è collegata all' alimentazione, altrimenti il prodotto non può essere ricaricato automaticamente.

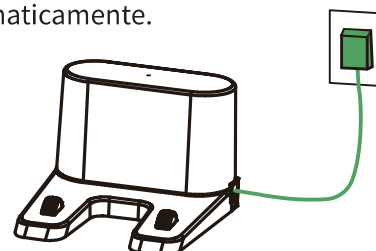

# Operazione del prodotto

## Attiva il prodotto

Assicurati che il polo di ricarica della stazione di ricarica corrisponda al polo di ricarica del robot e posiziona il prodotto sulla stazione di ricarica. In caso di esito positivo, il prodotto emette una serie di segnali acustici e il prodotto è pronto per l'uso non appena l'interruttore si accende.

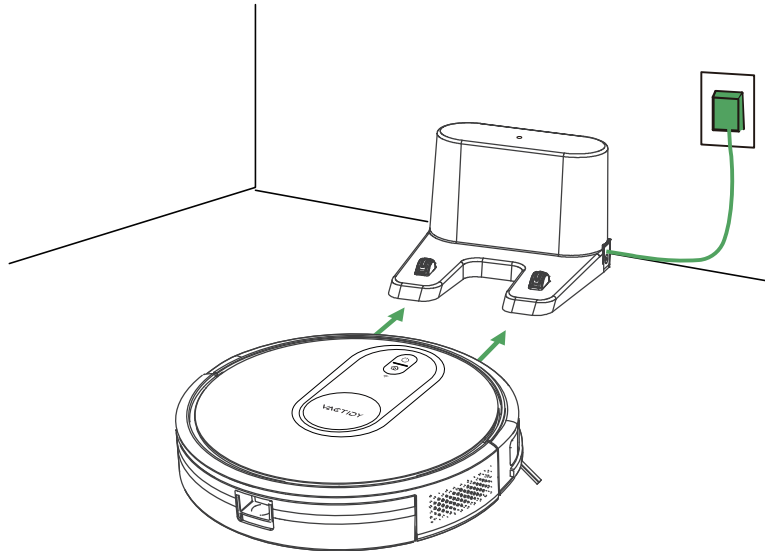



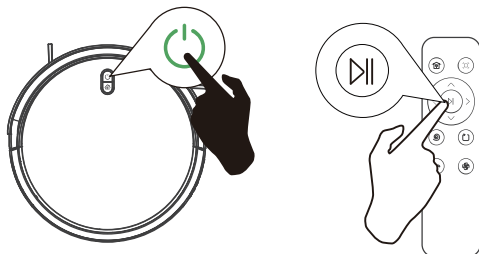

### Inizia a pulire

- Premi a lungo  per riattivare il dispositivo.
- Premi di nuovo  o  sul telecomando per avviare la pulizia automatica.



### Pausa

- Premi  sull'unità principale o  sul telecomando per mettere in pausa la pulizia.
- Per continuare la pulizia, premi nuovamente  sull'unità principale o  sul telecomando.

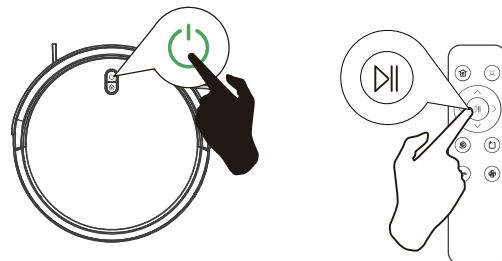

### Spegnimento

- Tieni premuto  finché la spia dell'unità principale non si spegne.

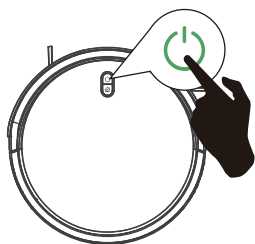

### Riattiva

- Premere una volta '  ' sull'unità principale o '  ' sul telecomando, per tornare alla base di ricarica per ricaricarsi.

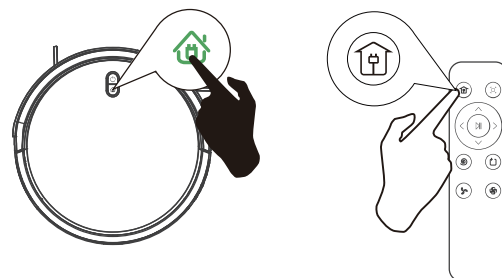



# Operazione del prodotto

## Modalità di pulizia

### 1. Pulizia casuale

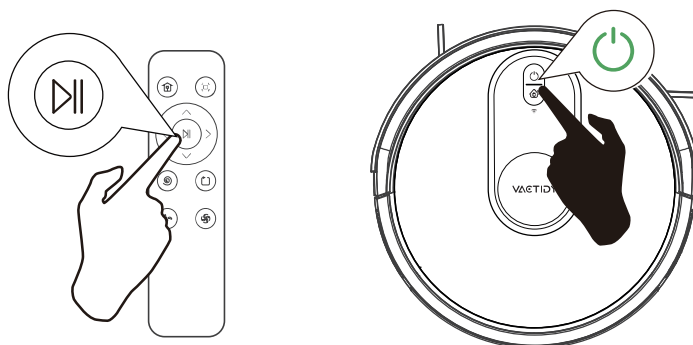

Se la batteria si scarica prima del completamento della pulizia, il dispositivo tornerà alla base di ricarica per ricaricarsi.

**Promemoria:** durante il processo di ricarica, potrebbe verificarsi il fenomeno dell' impossibilità di trovare la base di ricarica. In questo momento, l' unità principale lampeggerà in rosso ed emetterà quattro segnali acustici. Si prega di inserire manualmente il dispositivo nella base di ricarica per la ricarica.

### 2. Pulizia a punto fisso

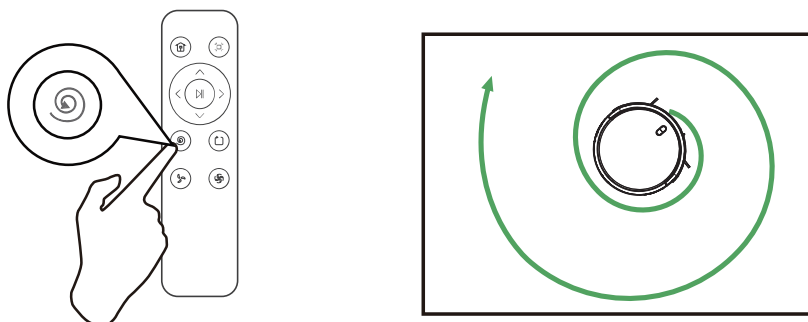

### 3. Pulizia lungo il bordo

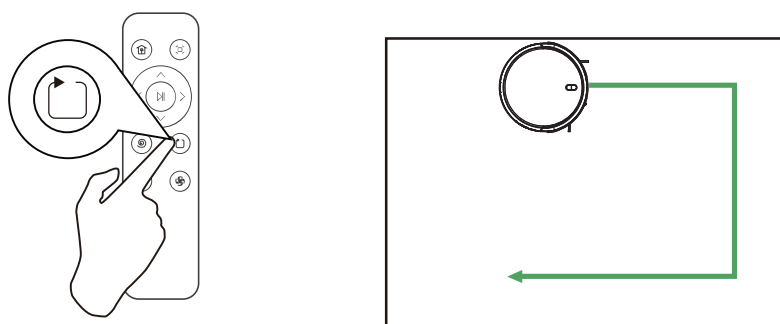

### 4. Pulizia delle stanze

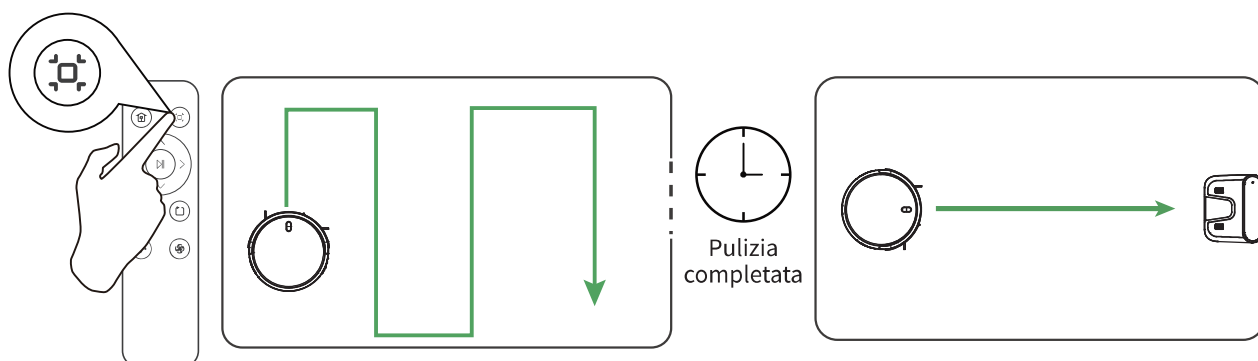

# Operazione del prodotto

## Installazione del modulo di pulizia

### 1. Installazione del mocio

Attaccare lo straccio lavabile all'area del supporto del mop;

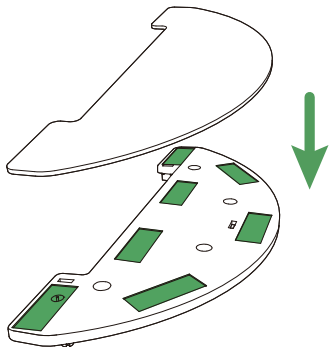

### 2. Riempire d'acqua

Aprire il coperchio del serbatoio dell'acqua 2-in-1, riempirlo d'acqua e chiuderlo;

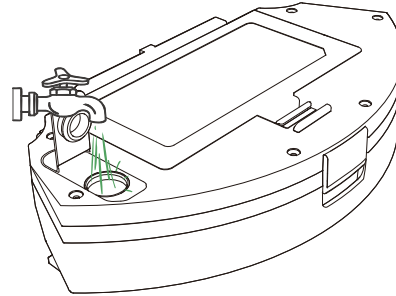

### 3. Installazione del serbatoio dell'acqua

Spingere il serbatoio dell'acqua 2-in-1 orizzontalmente lungo la fessura dell'unità principale fino a sentire il suono "click";

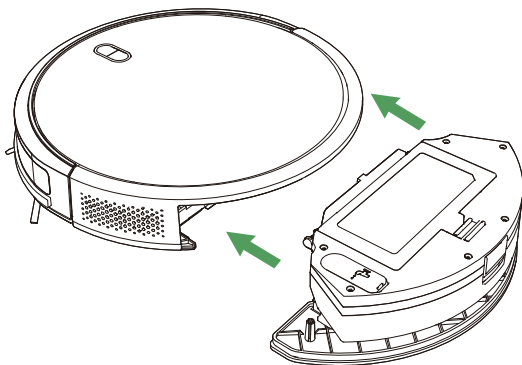

### 4. Installare il supporto del mocio

Installare il supporto del mocio in verticale nel serbatoio 2-in-1 fino a sentire il suono "click";

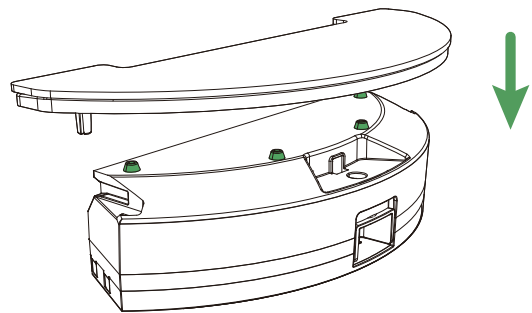

### Nota:

1. Quando si pulisce il tappeto, rimuovere prima il mop pad.
2. Svuotare il contenitore quando il robot ha finito di pulire.

# Operazione del prodotto

## Configurazione dell'app

Per utilizzare tutte le funzioni, si consiglia di utilizzare l'app per controllare il robot.

## Scaricamento e installazione dell'APP





1. Scarica l'APP dall'APP Store (dispositivi iOS) o da Google Play (dispositivi Android).
2. Apri l'app e crea un account utente.
3. Tocca l'icona "+" per aggiungere "T8" al tuo account.
4. Segui le istruzioni nell'app per configurare la connessione Wi-Fi.

### Prima di iniziare, accertarsi che:

- Il telefono è collegato a una rete Wi-Fi.
- Il segnale radio della banda a 2,4 GHz è attivato sul router.
- La spia WIFI sul robot lampeggia.

## Collegamento manuale

1. Tenere premuto contemporaneamente il "  " e il "  " e attendere che la spia wifi lampeggi.
2. Selezionare lo stesso router e lo stesso wifi, quindi inserire la password corretta.
3. Andare in Impostazioni e nell'elenco WLAN, trovare l'hotspot "SL-Vactidy-xxxx" e collegarsi.
4. Tornare all'applicazione Vactidy e completare l'accoppiamento di rete.

## Collegamento tramite Bluetooth

1. Attivare il Bluetooth sul telefono e scansionare i dispositivi Bluetooth nelle vicinanze.
2. Selezionare il modello di robot.
3. Inserire la password wifi per completare la connessione.

# Manutenzione del prodotto

## Svuota la Cassetta Polvere

1. Premere il pulsante sulla cassetta polvere per estrarla.

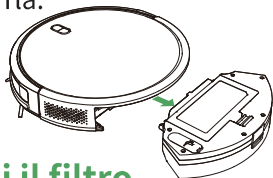

2. Apri il coperchio della Cassetta Polvere per svuotare la sporcizia.

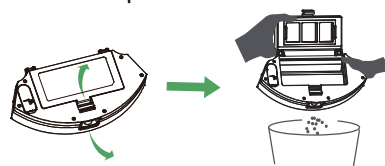

## Pulisci il filtro

1. Tira l'etichetta bianca per rimuovere il filtro.

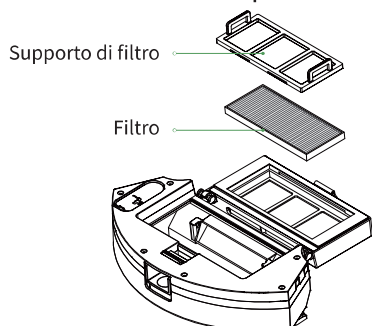

2. Scuoti via la spazzatura sul filtro.

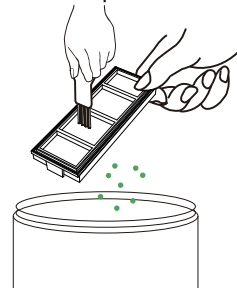

# Manutenzione del prodotto

## Pulizia dei serbatoi dell'acqua, pulizia con moquette

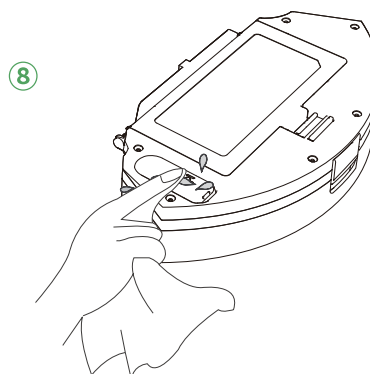
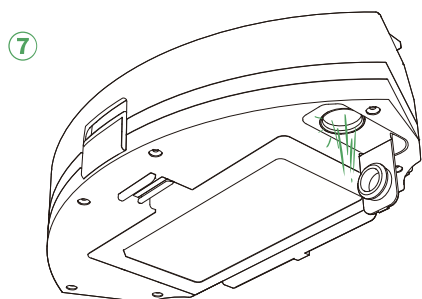
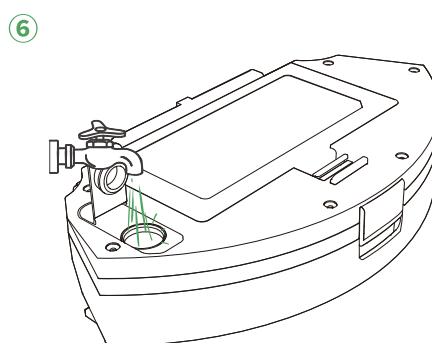
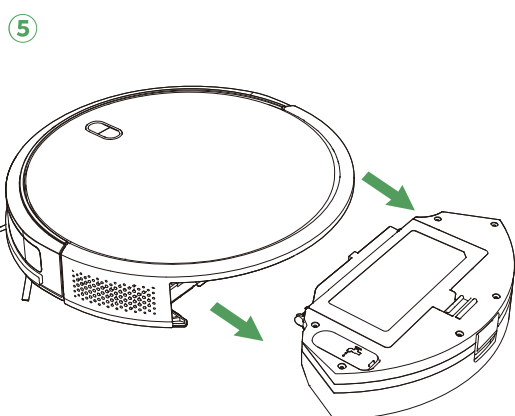
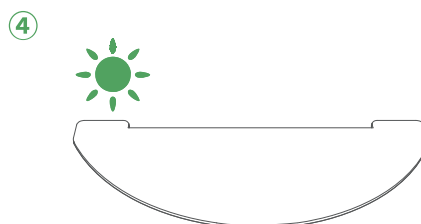
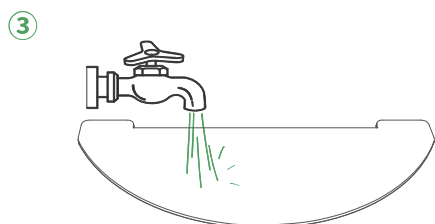
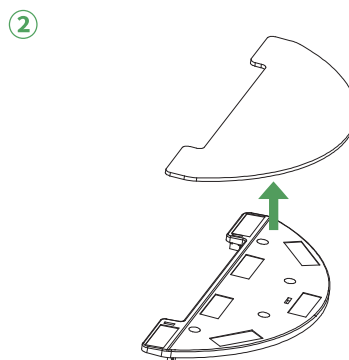
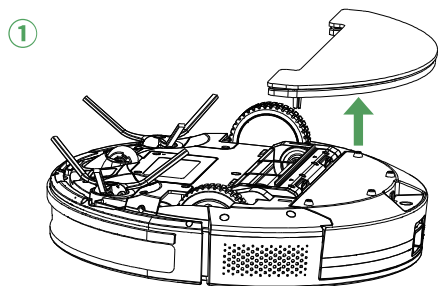

**Nota:** le macchie di acqua del mop e del serbatoio devono essere asciugate o strofinate per evitare muffe o odori.

# Manutenzione del prodotto

## 1. Spazzole principali.

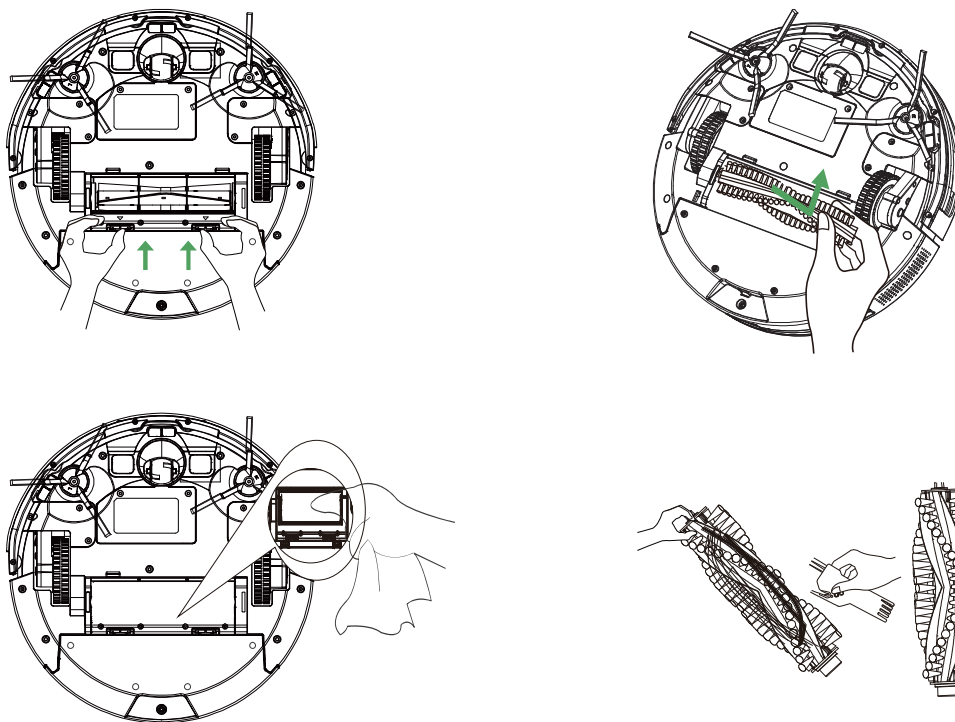

## 2. Sensore.

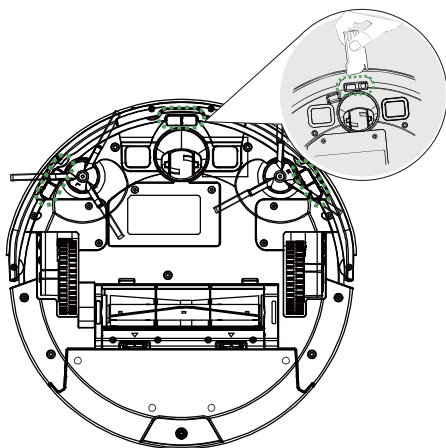

## 3. Ruota girevole.

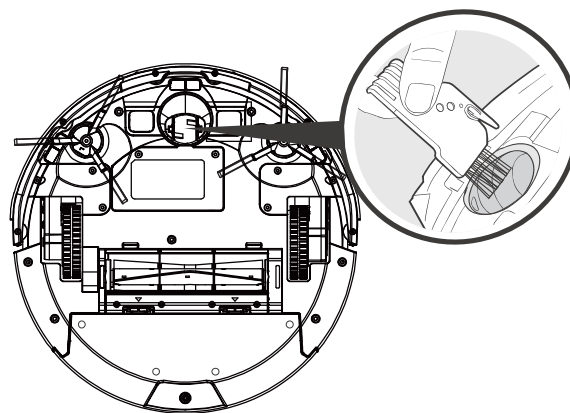

## 4. Pulizia spazzole laterali.

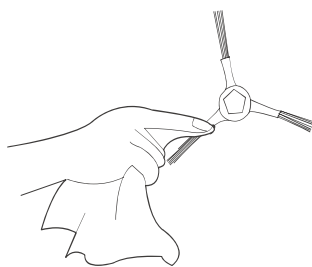

## 5. Stazione di ricarica.

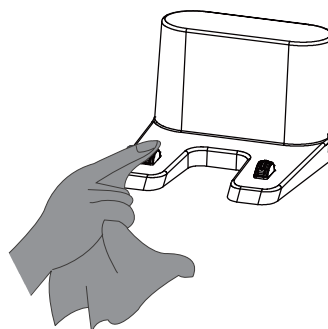

## Manutenzione del prodotto

Per garantire la durata del robot aspirapolvere e le migliori prestazioni di pulizia, fai riferimento alle seguenti istruzioni per la pulizia e la manutenzione delle parti dell' aspirapolvere.

### Frequenza consigliata di pulizia/sostituzione:

Parti della macchina	Frequenza di pulizia	frequenza di sostituzione
Cassetta di polvere	Dopo ogni uso	/
Filtro	Una volta alla settimana	Ogni 2 mesi
Spazzola principale	Una volta alla settimana	Ogni 6-12 mesi
Spazzola laterale	Una volta al mese	Ogni 3-6 mesi (o quando esaurito)
Coperchio di spazzola principale	Una volta al mese	Ogni 3-6 mesi (o quando esaurito)
Sensore	Una volta al mese	/
Polo di ricarica	Una volta al mese	/
Ruota universale	Una volta al mese	/

## Specifiche del prodotto

Nome	Parametro
Modello di prodotto	T8
Potenza nominale	28W
Tempo massimo di pulizia	100min
Tempo di carica	≤6H

## Risoluzione dei problemi

Quando la macchina si rompe, la spia LED lampeggia in rosso o si accende, accompagnata da un segnale acustico. Fai riferimento alle seguenti istruzioni sonori e lampeggianti per risolvere il problema dell' apparecchiatura. Se non è ancora possibile risolverlo, contatta il nostro servizio clienti.

Istruzioni per il robot		Causa	Risoluzione dei problemi
Luce rossa fissa	Un segnale acustico	Potrebbe esserci un oggetto estraneo bloccato sulla ruota laterale	Riavvia dopo aver pulito le ruote laterali.
	Due segnali acustici	La spazzola laterale potrebbe essere bloccata da un oggetto estraneo	Riavvia dopo aver pulito la spazzola laterale
	Tre segnali acustici	Potrebbero essere presenti corpi estranei nella ventola	Riavvia dopo aver pulito il contenitore della polvere e l'interno della ventola
	Quattro segnali sonori	La spazzola principale potrebbe essere bloccata con un oggetto estraneo	Riavviare dopo aver rimosso e pulito il coperchio della scheda e la spazzola principale del robot.
luce rossa lampeggiante	Due segnali acustici	Il paraurti potrebbe essere bloccato	Toccare e premere il raggio anticollisione con le mani per verificare se i lati sinistro, centrale e destro possono rimbalzare automaticamente.
	Tre segnali acustici	Il sensore di rilevamento della caduta del robot ha rilevato merce o il robot si trova su un terreno sospeso o in un ambiente buio	Pulisci il sensore di rilevamento della caduta del robot, posiziona il robot su un terreno piano e riavvia.
	Quattro segnali sonori	La batteria del robot è scarica	Rimetti il robot nella stazione di ricarica per la ricarica

Condizioni di guasto	Soluzione
Impossibile attivare il robot	<ul style="list-style-type: none"> <li>· Assicurati che la batteria sia completamente carica.</li> <li>· Sostituisci un paio di batterie AAA per il telecomando.</li> <li>· Assicurati che la distanza tra il telecomando e il robot sia 0-5 metri.</li> </ul>
Il telecomando non funziona	<ul style="list-style-type: none"> <li>· Sostituisci la batteria con una nuova e installi correttamente.</li> <li>· Assicurati che l' interruttore di alimentazione del robot sia acceso e abbia potenza sufficiente per completare l' operazione.</li> </ul>
Il robot ha smesso improvvisamente di funzionare	<ul style="list-style-type: none"> <li>· Controlla se il robot è intrappolato da ostacoli.</li> <li>· Controlla se la batteria è troppo scarica.</li> </ul>
Il robot non ha pulito automaticamente in base all'orario dell'appuntamento	<ul style="list-style-type: none"> <li>· Controlla lo stato attuale della luce.</li> </ul>
Debole aspirazione	<ul style="list-style-type: none"> <li>· Verificare se c' è un ostacolo che blocca la porta di aspirazione.</li> <li>· Svuota il contenitore della polvere.</li> <li>· Pulisci il filtro.</li> <li>· Verifica che il filtro sia bagnato e assicurati che sia completamente asciutto prima dell'uso.</li> </ul>
Il robot non può essere caricato	<ul style="list-style-type: none"> <li>· verificare che la presa di corrente è in grado di fornire corrente e contattare completamente i contatti di ricarica della Base di Ricarica. In caso di buono contatto , si sentono 'Bip' , si possono pulire i contatti di ricarica con un panno asciutto.</li> </ul>
Il robot non può tornare alla stazione di ricarica	<ul style="list-style-type: none"> <li>· Rimuovere tutti gli ostacoli entro 1 metro a sinistra ed a destra della Base di Ricarica.</li> <li>· Consultare il manuale di istruzioni per collocare la base di ricarica.</li> <li>· Quando l'aspirapolvere robot si trova vicino alla base di ricarica, ritorna più velocemente alla base di ricarica.</li> <li>· Se la base di ricarica è lontana, ci vorrà più tempo per il ritorno del robot alla base di ricarica, si dovrebbe attendere con pazienza.</li> <li>· Se la carica di batteria del robot è molto bassa durante il processo di ritorno alla base di ricarica, l'aspirapolvere robot si fermerà, l'indicatore lampeggerà in rosso e si emetteranno quattro bip per avvisare.</li> </ul>
La spazzola a rullo non ruota	<ul style="list-style-type: none"> <li>· Verifica che la spazzola a rullo sia installata correttamente.</li> <li>· Pulisci i rulli.</li> </ul>
Percorso anomalo del robot	<ul style="list-style-type: none"> <li>· Pulisci il sensore di visualizzazione verso il basso con un panno asciutto o un batuffolo di cotone.</li> <li>· Pulisci le ruote motrici.</li> <li>· Premi il raggio anticollisione con la mano, a sinistra, al centro e a destra, per vedere se può rimbalzare automaticamente.</li> <li>· Spegni l'interruttore di alimentazione e riavvia il robot.</li> </ul>



**Shenzhen Jingwu Technology Co., Ltd. (manufacturer)**

Address: 2109,2 dong B zuo ,zhong liang xiang yun, Longcheng street,  
Longgang district, Shenzhen City, China



**WSJ Product LTD**

Unit 1 Alsop Arcade, Brownlow Hill, Liverpool L3 5TX GB



**UE Fast Refund GmbH**

Friedrich-Alfred-Straße 184 Duisburg 47226 Deutschland  
Duisburg 47226 Germany + 49941 7508 3048

**Customer Service**

Email: [support@vactidy.com](mailto:support@vactidy.com)

Europe	North & South America	Japan
+ 44 (0)808 273 7688	+ 1(833) 313 1310	050-5533-2720
Mon-Fri. 9am-5pm (CET)	Mon-Fri. 9am-6pm (ET)	お電話受付時間: 10:30-19:00 (13:30-15:00休み) 営業日:月曜-金曜(土日・祝休)

