

INSTRUCCIONES RELEVANTES EN MATERIA DE SEGURIDAD EXCLUSIVAS PARA USO DOMÉSTICO

Se deberán tomar en todo momento ciertas precauciones básicas al utilizar cualquier aparato eléctrico, tales como las siguientes:

ADVERTENCIA:

LEA TODAS LAS INSTRUCCIONES DE SEGURIDAD Y EL MANUAL. De no prestar atención a las instrucciones y advertencias, podrían producirse descargas eléctricas, incendios y lesiones graves. Lea todas las instrucciones antes de utilizar el robot.

ADVERTENCIA:

- El robot está diseñado para personas mayores de 8 años. En caso de que personas con capacidades intelectuales, sensoriales o físicas reducidas, o aquellas que carezcan de la debida experiencia y conocimiento, utilicen el robot, se les deberá brindar supervisión mientras lo hacen o bien proporcionarles instrucciones de cómo hacerlo de manera segura; asimismo, estas personas deberán estar al tanto de los peligros envueltos. No se debe permitir a los niños que jueguen con el robot. Ningún niño debería realizar tareas de limpieza o mantenimiento sin la debida supervisión.
- Se deberá utilizar el robot de acuerdo con las instrucciones provistas en este manual. La empresa no se responsabiliza por ningún posible daño que pudiese producirse debido al uso inapropiado.

A fin de reducir los riesgos de lesiones y daños, sírvase tomar las siguientes precauciones de seguridad al instalar, utilizar y realizar mantenimiento del dispositivo:

- Lea todas las instrucciones relativas a la seguridad y al uso antes de utilizar el robot.
- Conserve el manual de usuario y de seguridad a mano para futuras consultas. Si, por accidente, extravía el manual, puede visitar el sitio web oficial para descargar la versión electrónica. (<https://www.vactidy.com>).
- Preste atención a todas las advertencias del robot, la batería, la estación de carga y el manual de usuario.
- Siga todas las instrucciones de uso y operación.



"  " La señal del embalaje o del producto indica que:

No deseche aparatos eléctricos como residuos comunes o, utilice un recolector independiente de residuos. Para obtener más información sobre el método correcto para desechar el robot, póngase en contacto con las autoridades locales. Si se desechan aparatos eléctricos en vertederos, ciertas sustancias peligrosas podrían filtrarse hacia el agua subterránea, ingresando así a la cadena alimenticia y perjudicando la salud pública. Si desea obtener más información acerca de los programas de reciclaje y reutilización en su zona, comuníquese con el departamento local o regional de gestión de residuos.

Restricciones

1. Este robot está diseñado para ser usado únicamente en interiores. No lo utilice al aire libre ni en un entorno comercial ni industrial.
2. Antes de utilizar el robot, retire artículos frágiles tales como vestimenta, hojas sueltas de papel, sogas o cortinas, así como cables de corriente. El robot podría atorarse con un objeto, mesa, estantería o cable.
3. Este robot no es un juguete. No se sienta ni se pare sobre el robot. Supervise a niños y mascotas mientras el robot esté en funcionamiento.
4. Guarde y utilice el robot a temperatura ambiente.
5. No utilice el robot para limpiar nada que se esté quemando o que esté echando humo.
6. No utilice el robot para limpiar lejía, pintura u otros químicos, ni cualquier cosa mojada.
7. Si la habitación de limpieza incluye un balcón, se deberá configurar una barrera física a fin de evitar que el robot acceda al balcón, asegurándose así de que funcione de manera segura.

8. Este aparato no pueden utilizarlo personas (los niños incluidos) con facultades físicas, sensoriales o intelectuales disminuidas, o que carezcan de la experiencia y los conocimientos debidos, salvo que sea bajo supervisión y si han recibido instrucciones para utilizar el aparato por parte de una persona responsable de su seguridad.
9. Se debe supervisar a los niños para asegurarse de que no jueguen con el robot. Es más, no deberán realizar ninguna tarea de limpieza ni mantenimiento sin la debida supervisión de un adulto.
- 10.No coloque nada sobre el robot.
- 11.Tenga en cuenta que el robot se moverá por sí solo. Cuando camine por el área en que el mismo esté funcionando, hágalo con cuidado, evitando pisarlo.
- 12.No opere el robot en un área en que haya alguna toma de corriente expuesta.

Batería y carga

1. Utilice únicamente baterías recargables con especificaciones aprobadas por nuestra empresa.
2. Utilice la estación de carga complementaria estándar para la carga. No utilice este producto con ninguna clase de adaptador eléctrico; el uso de cualquier adaptador eléctrico inmediatamente anulará la garantía.
3. No utilice la estación de carga con un cable de corriente o clavija dañados. Si el cable de corriente o la clavija estuvieran dañados, deberá solicitar su reparación al fabricante o a un tercero con similares cualificaciones.
4. Asegúrese de cargar y retirar la batería del robot y sus accesorios cuando piense guardarlo por un período prolongado o transportarlo.
5. Las pilas del control remoto son alcalinas AAA.
6. Para reemplazar las baterías del control remoto, deslice la tapa de las pilas en la parte posterior del control remoto hasta que abra, retire la tapa y reemplace las pilas.
7. Cargue el robot solamente en interiores.
8. La estación de carga de su robot podría contar con protección para sobrecargas para evitar picos de corriente.
9. No opere la estación de carga con las manos mojadas.
- 10.Antes de limpiar o realizar mantenimiento al robot, desenchufe de la toma de corriente.
- 11.Asegúrese de que el voltaje nominal indicado en la carcasa de la estación de carga coincida con el del coincide con el de la toma de corriente.
- 12.Coloque la batería usada en una bolsa plástica sellada y deseche de forma segura, en cumplimiento de las reglamentaciones ambientales locales.
- 13.Antes de cada uso inspeccione la batería para ver si tiene indicio de daños o fugas. No cargue la batería si está dañada o presenta fugas.
- 14.Si la batería presenta fugas, comuníquese con el servicio de atención al cliente.
- 15.Antes de deshacerse de la batería, retírela del robot.
- 16.No triture ni desarme la batería. No aplique calor sobre la batería ni la coloque cerca de ninguna fuente de calor.
- 17.No incinere la batería. No genere cortocircuitos en la batería.
- 18.No sumerja la batería en ningún líquido.
- 19.No triture ni desarme el robot.

Componentes incluidos

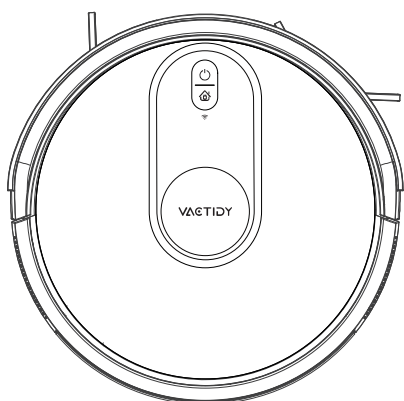

Robot

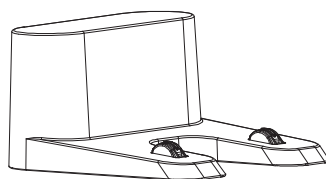

Estación de carga

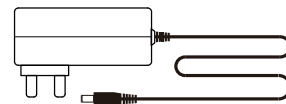

Adaptador

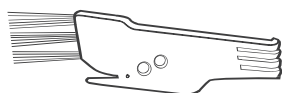

Cepillo de limpieza

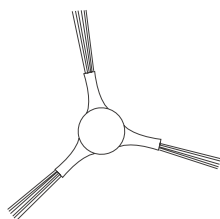

Cepillo lateral



Control remoto

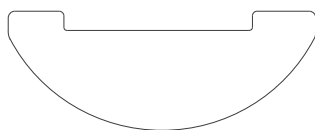

Mopa

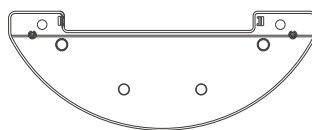

Soporte de mopa

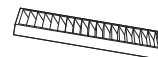

Filtro HEPA

Descripción del producto

Introducción del producto

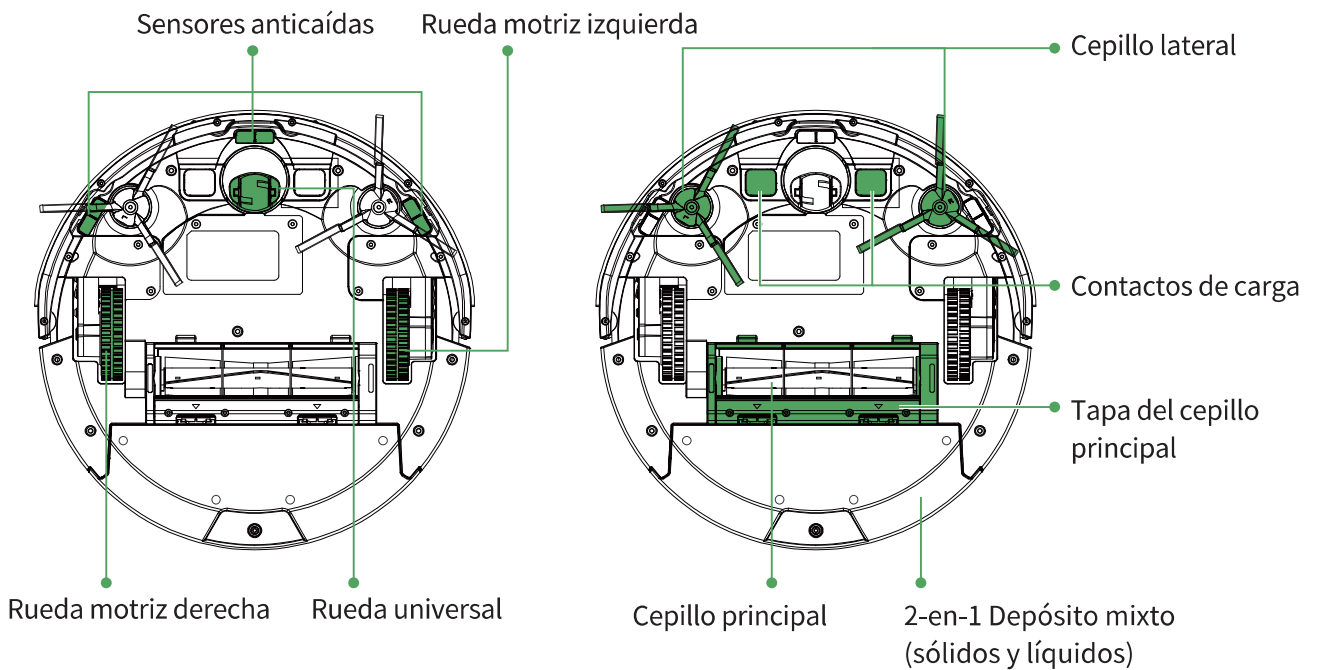
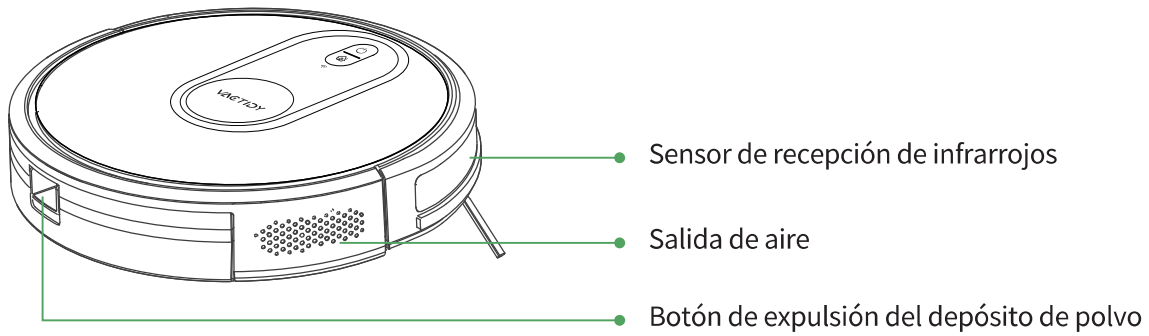
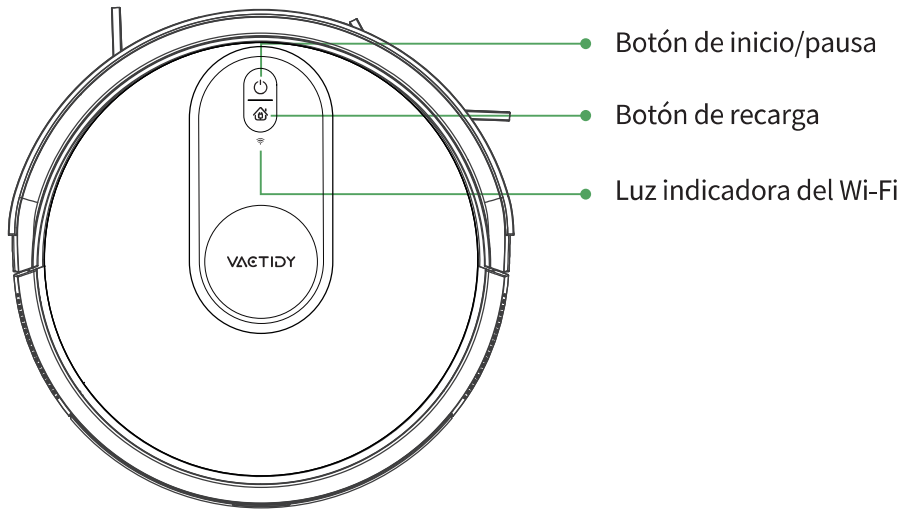

Descripción del producto

Estación de carga

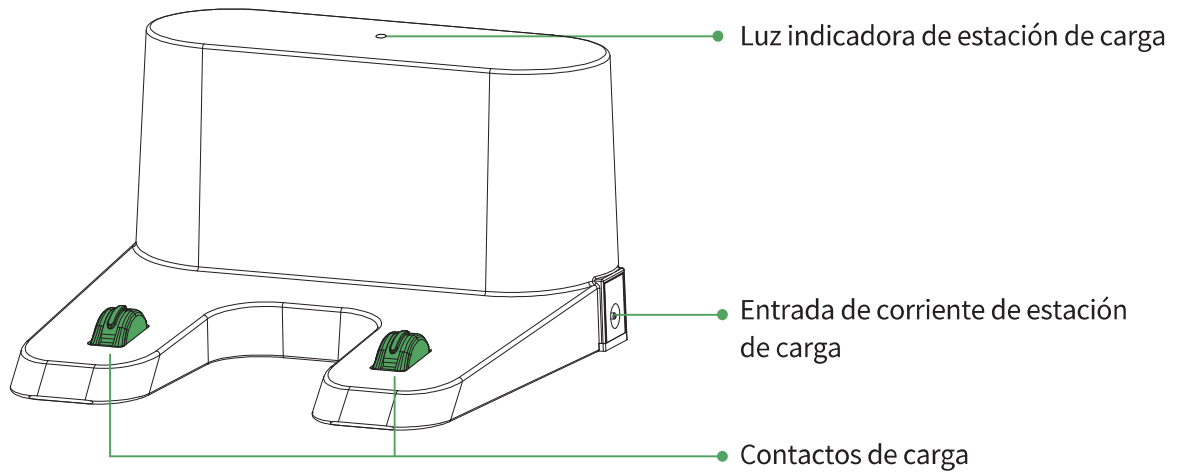

Control remoto

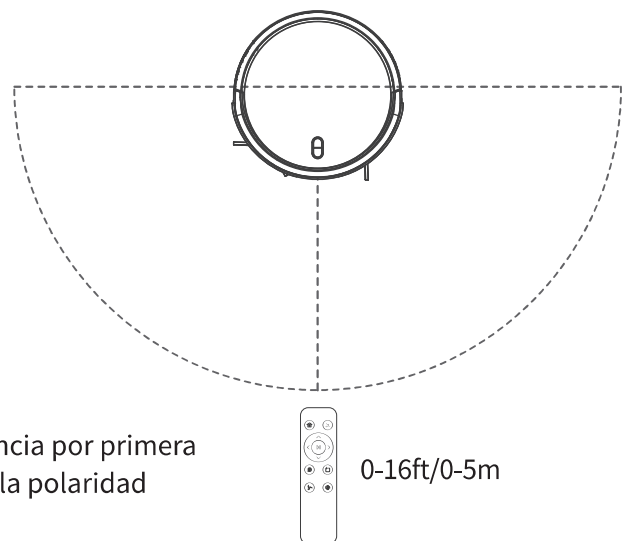
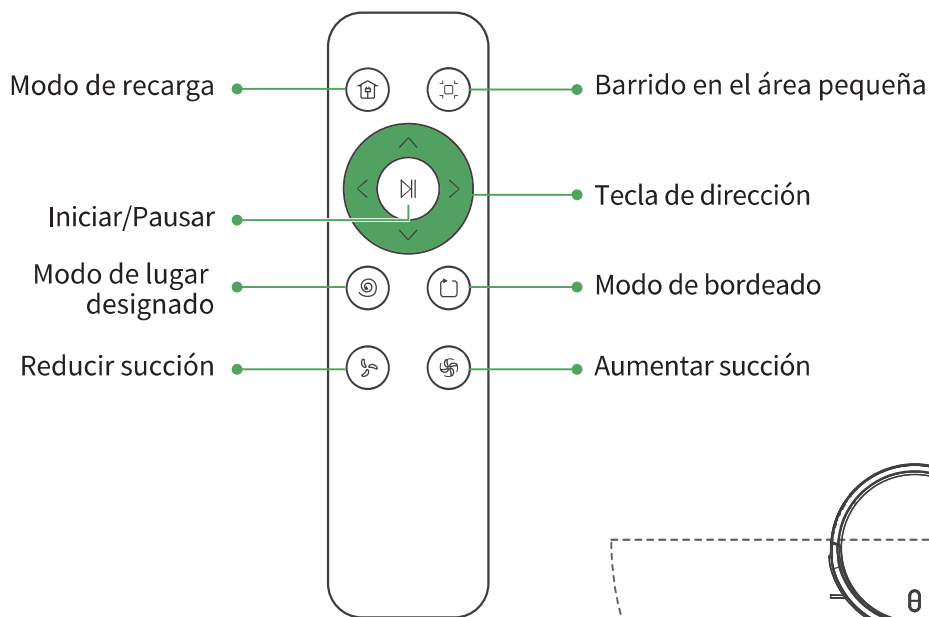

Aviso:

1. Instale dos pilas AAA antes de usar el mando a distancia por primera vez. Asegúrese de que las pilas estén instaladas con la polaridad correcta;
2. Cuando use el mando a distancia, apúntelo al robot, la distancia eficaz es de 0-16ft/0-5m.

Descripción del producto

Descripción de las luces indicadoras

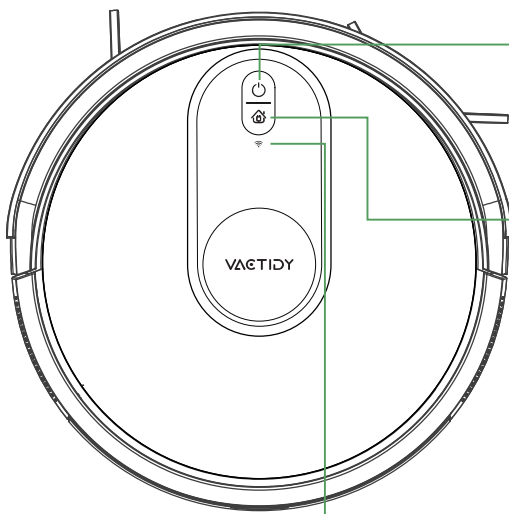

🔌 Botón de encendido

- Mantenga presionado 3s para encender/apagar.
- Presione para iniciar/pausar la limpieza.

🏠 Botón de recarga/Indicador de encendido y recarga

Presione el botón para retornar el robot a la estación de carga.

Mantenga presionados simultáneamente los botones de recarga y de inicio/pausa por 5s para ingresar al modo de configuración de red.

Luz azul parpadeante:

encendido/ actualización de firmware

Luz azul fija: modo de espera/estado normal de funcionamiento

Luz amarilla parpadeante: batería baja

Luz verde parpadeante: cargando

Luz verde fija: carga finalizada

📶 Luz indicadora del Wi-Fi/Configuración de red

Ingreso a configuración de red: luz indicadora del wifi parpadea en blanco La luz blanca fija indica que se ha configurado la red correctamente Si la luz indicadora del wifi se apaga, significa que la red no está configurada o que hay un fallo en la configuración de red.

Luz indicadora de la estación de carga

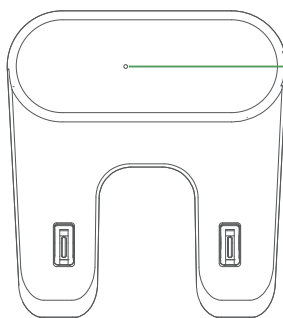

● Luz blanca en la pantalla de encendido

Operaciones del producto

Consejos antes de la limpieza

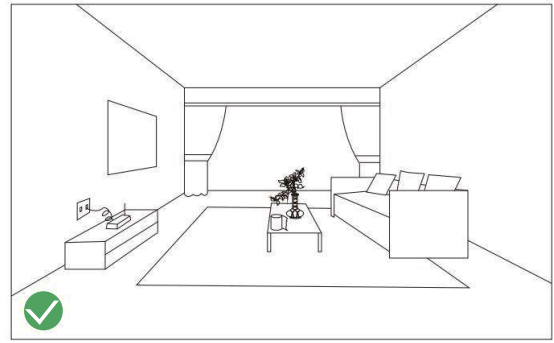
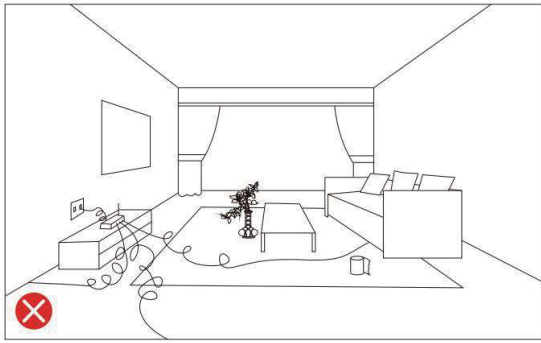

Antes de usar el robot aspirador, retire los objetos como ropa, papel suelto, cordones, cables de alimentación y cualquier objeto frágil, si el robot se mueve sobre el cable de alimentación y tira de él, es posible que arrastre los objetos fuera de la mesa o del estante.

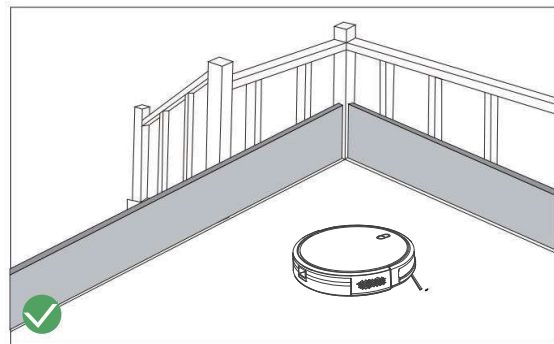
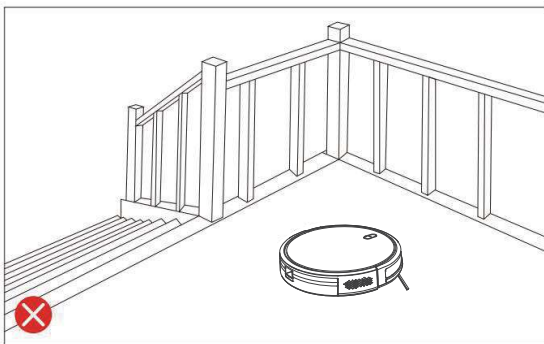

Si la habitación a limpiar incluye un balcón, se debe utilizar una barrera física para evitar el acceso al balcón y garantizar la operación segura.

Operaciones del producto

1. La estación de carga se coloca contra una pared y sobre un terreno plano.
2. Asegúrese de que la estación de carga esté colocada contra la pared, evitando espacios.
 - Asegúrese de que haya espacio libre de 6.6ft/2m frente a la estación de carga y de 3.3ft/1m a ambos lados.

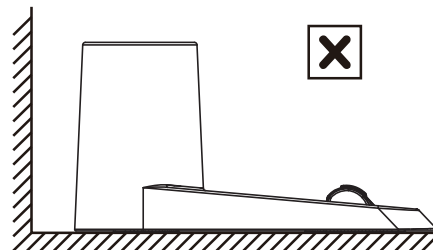
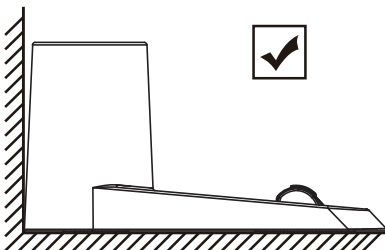

3. Conecte la clavija de enchufe del adaptador a la toma de corriente de la fuente de alimentación de la estación de carga y el otro extremo a la toma de corriente de la pared.

Aviso: Asegúrese de que la estación de carga tenga luz encendida cuando esté conectada a la fuente de alimentación, de lo contrario, el producto no se puede recargar automáticamente.

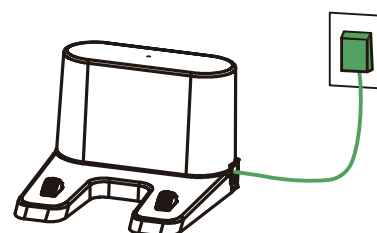
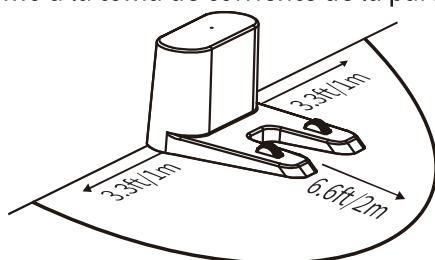



Operaciones del producto

Activar el producto

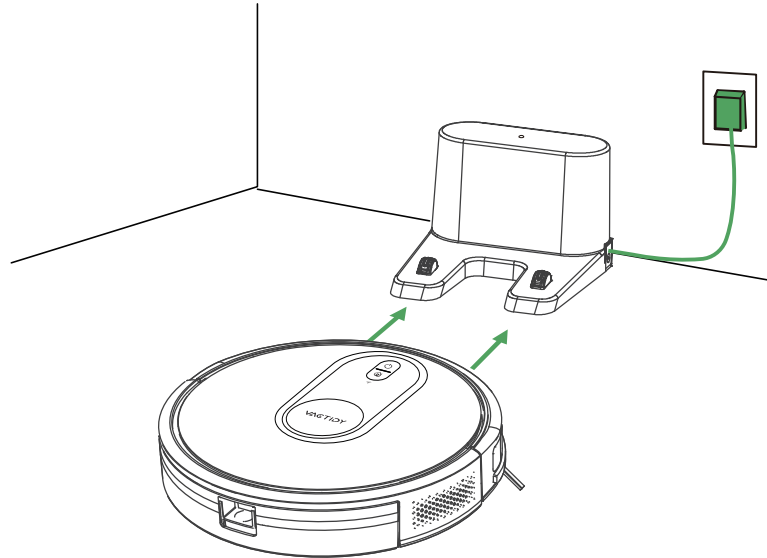
Asegúrese de que la pieza de polo de carga de la estación de carga coincida con la pieza de polo de carga del robot, coloque el producto en la estación de carga. Si se activa con éxito, el producto emite una serie de pitidos y, una vez que la tecla de encendido se encienda, el producto está listo para usar.





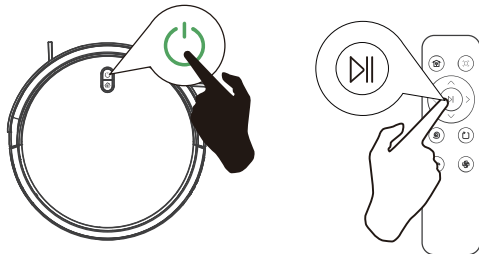

Comenzar a barrer

- Mantenga presionado  para activar la unidad principal.
- Presione nuevamente  en la unidad principal  o en el mando a distancia para comenzar a barrer automáticamente.



Pausar

- Presione  en la unidad principal o  en el mando a distancia para pausar la unidad principal que está barriendo.
- Para continuar barriendo, presione  en la unidad principal o  en el mando a distancia nuevamente.

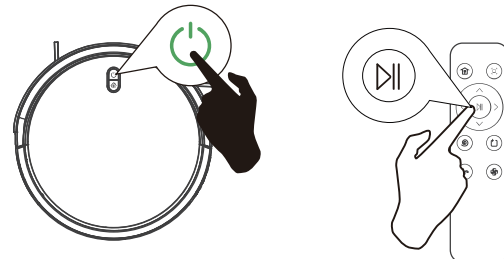

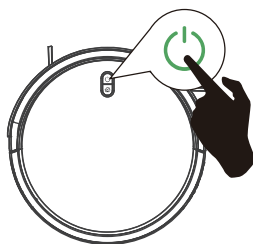

Apagar

- Mantenga presionado  hasta que la luz de la unidad principal se apague.



Recargar

- Presione un vez () en la unidad principal o () en el mando a distancia. El robot regresará a la estación de carga.

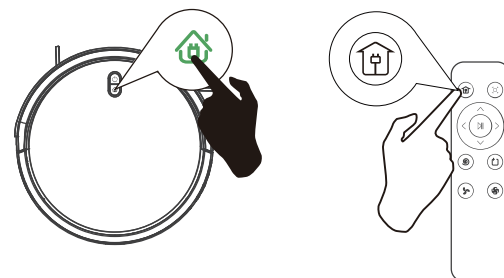

Operaciones del producto

Modo de barrido

1. Barrido aleatorio

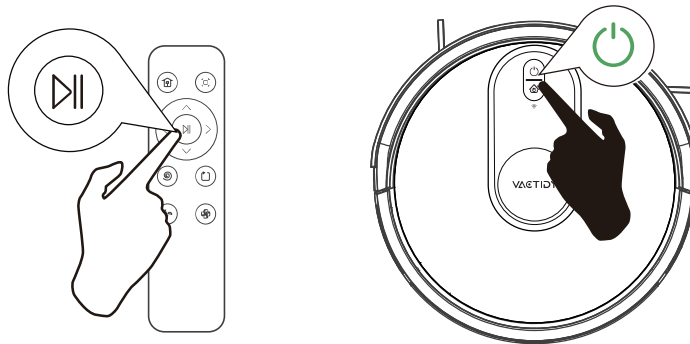

Si la batería se agota antes de que termine de barrer, la unidad principal volverá a la base de carga para cargar.

Aviso: durante el proceso de recarga, puede haber un fenómeno de que no se puede encontrar la base de carga, en este momento, la unidad principal tiene luz roja que parpadea, mientras se emiten cuatro pitidos. Coloque la unidad principal en la base de carga manualmente para cargarla.

2. Barrer en el lugar designado

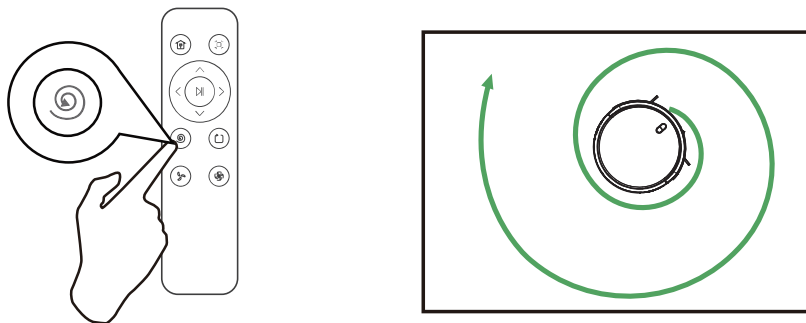

3. Barrer alrededor del bordeado

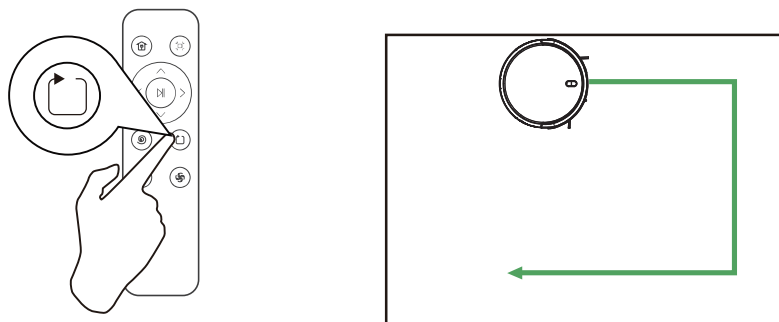

4. Barrer en la habitación

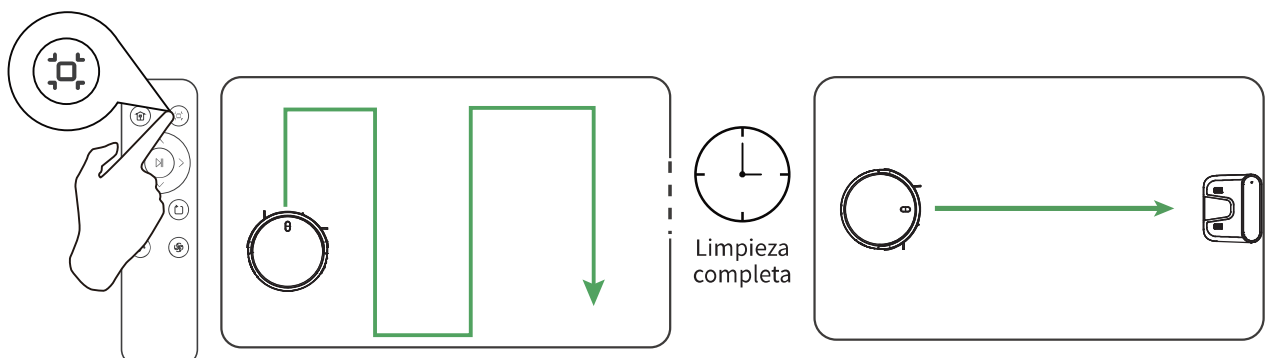

Operaciones del producto

Instalación de la mopa

1. Instalación de la mopa

Coloque la mopa lavable en la zona del soporte de la mopa;

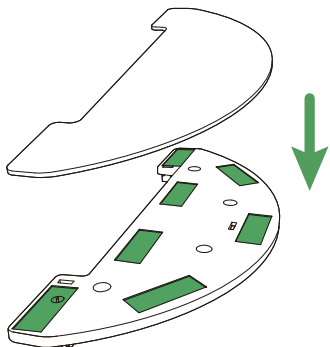

2. Llenar con agua

Abra la tapa del depósito de agua 2 en 1, llénela de agua y ciérrela;

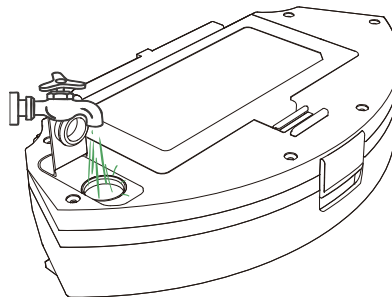

3. Instalación del depósito de agua

Empuje el depósito de agua 2 en 1 horizontalmente a lo largo de la ranura de la unidad principal hasta que oiga el "clic";

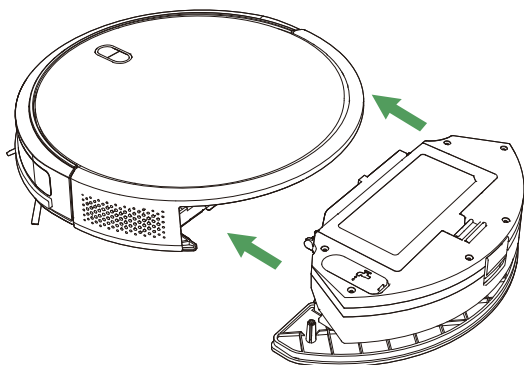

4. Instalar el soporte de la mopa

Instale el soporte de la mopa verticalmente en el depósito 2 en 1 hasta que oiga el "clic";

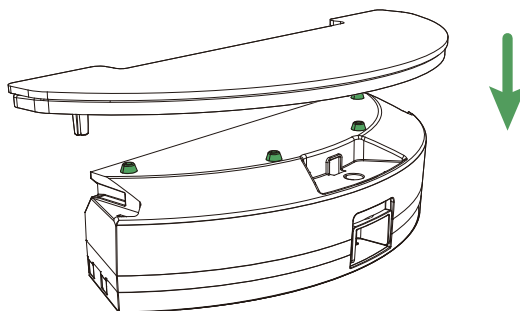

Nota:

1. Cuando limpie la alfombra, retire primero la almohadilla de la mopa.
2. Vacíe el contenedor cuando el robot haya terminado de limpiar.

Operación del producto

Conexión mediante la App

A fin de utilizar todas las funciones disponibles, le recomendamos que controle a su robot mediante la App.

Descargar e instalar la APP





1. Descargue la APP de la APP Store (dispositivos iOS) o de Google Play (dispositivos Android).
2. Abra la app y cree una cuenta de usuario.
3. Toque el icono «+» para añadir «T8» a su cuenta.
4. Siga las instrucciones de la app para configurar la conexión Wi-Fi.

Antes de iniciar, asegúrese de:

- Conectar su teléfono a una red Wi-Fi.
- Activar la banda de 2,4 GHz del enrutador.
- Comprobar si la luz indicadora del wifi del robot está parpadeando.

Conexión manual

1. Mantenga presionados los botones de «  » y de «  » por 5 segundos hasta que la luz indicadora parpadee y la red conecte.
2. Seleccione el enrutador wifi al que su teléfono esté conectado e ingrese la contraseña.
3. Diríjase a los ajustes, a la lista WLAN, y conecte al punto de acceso «SL-Vactidy-xxxx».
4. Vuelva a la app Vactidy y finalice la conexión wifi.

Conexión mediante Bluetooth

1. Active el Bluetooth de su teléfono y busque dispositivos Bluetooth cercanos.
2. Seleccione el número de modelo del robot.
3. Ingrese la contraseña de wifi para finalizar la conexión.

Mantenimiento del producto

Vaciar el colector de polvo

1. Presione el botón de liberación del colector de polvo para quitarla.

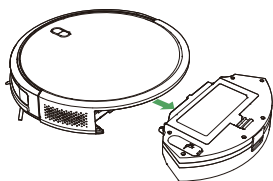

2. Abra la tapa del colector de polvo para vaciarla.

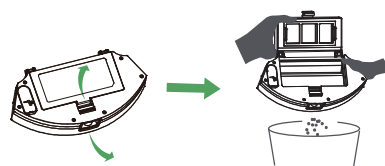

Limpiar el filtro

1. Tire de la etiqueta blanca para quitar el filtro.

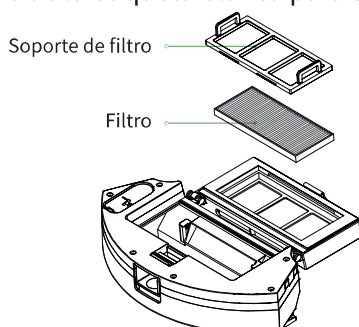

2. Sacuda la basura del filtro.

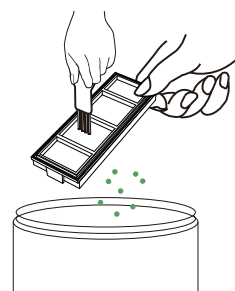

Mantenimiento del producto

Limpeza de depósitos de agua, mopa

①

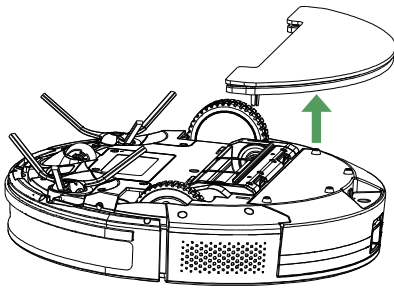

②

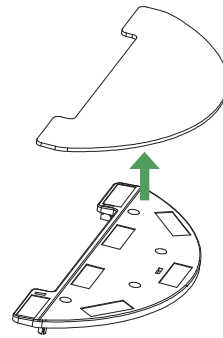

③

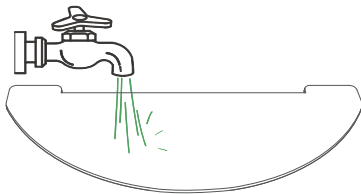

④



⑤

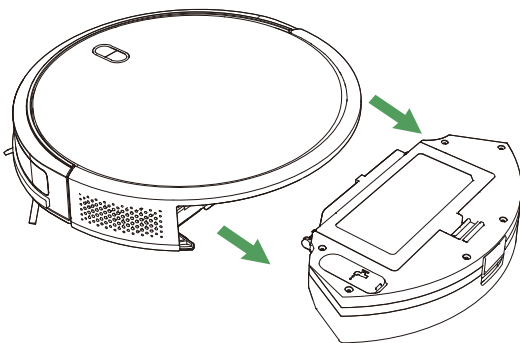

⑥

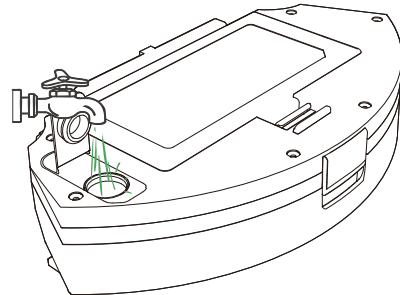

⑦

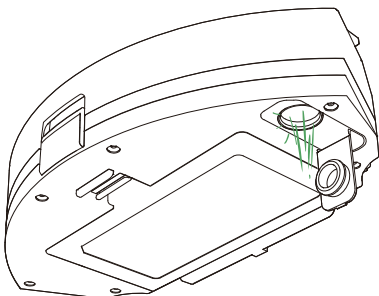

⑧

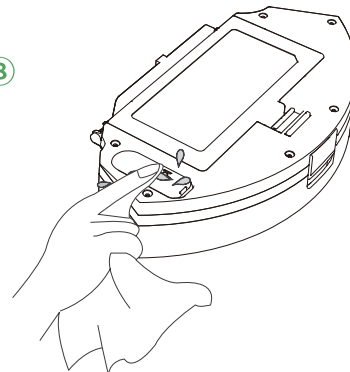

Nota: Las manchas de agua de la mopa y del depósito deben secarse o limpiarse para evitar la aparición de moho u olores.

Mantenimiento del producto

1. Limpiar el cepillo principal.

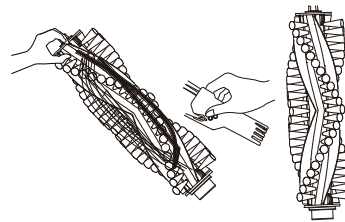
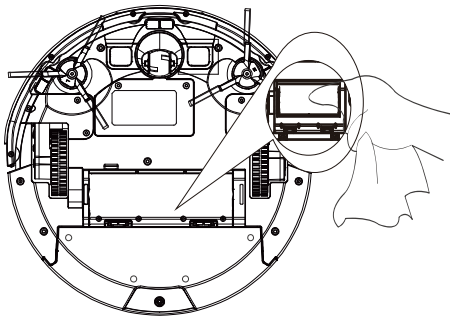
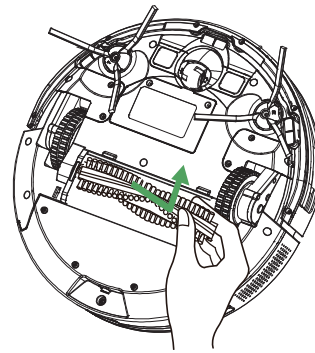
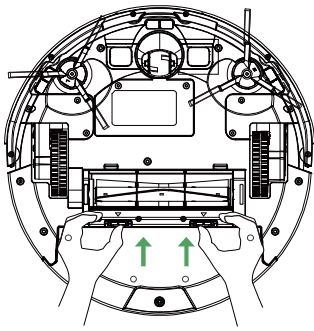

2. Limpieza de sensores

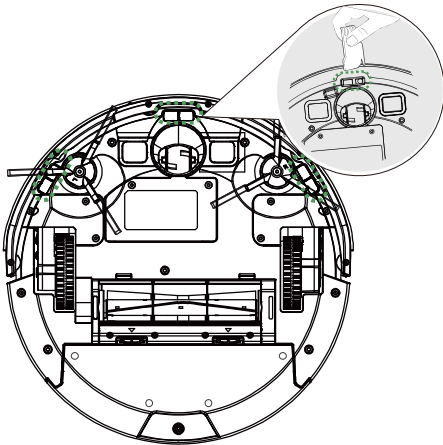

3. Limpia la rueda universal.

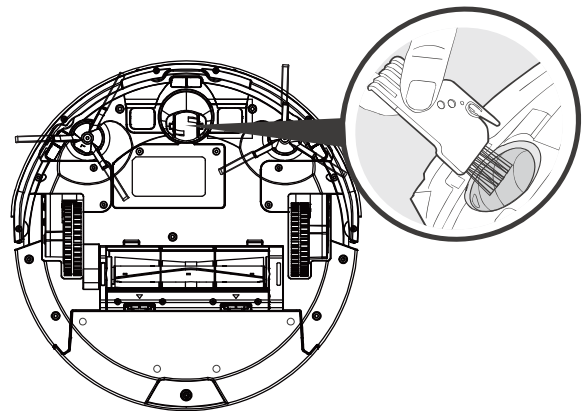

4. Limpie los cepillos laterales.

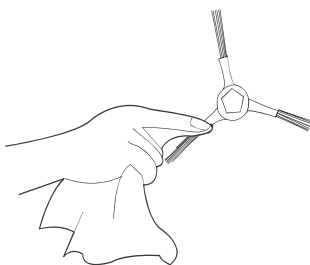

5. Estación de carga.

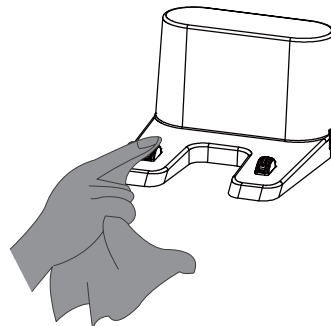

Mantenimiento del producto

Para garantizar la vida útil de la aspiradora robot y el mejor rendimiento de limpieza, consulte las siguientes instrucciones para la limpieza y el mantenimiento de las piezas de la barredora.

Frecuencia recomendada de limpieza/reemplazo:

| Pieza de la máquina | Frecuencia de limpieza | Frecuencia de reemplazo |
|----------------------------|------------------------|--|
| Colector de polvo | Después de cada uso | / |
| Filtro | Cada semana | Cada 2 meses |
| Cepillo principal | Cada semana | Cada 6-12 meses |
| Cepillo lateral | Cada mes | Cada 3-6 meses (o cuando está demasiado desgastado) |
| Tapa del cepillo principal | Cada mes | Cada 3-6 meses (o cuando está demasiado desgastado) |
| Sensor | Cada mes | / |
| Pieza de polo de carga | Cada mes | / |
| Ruedas omnidireccionales | Cada mes | / |

Especificaciones del producto

| Nombre | Parámetro |
|-----------------------------|-----------|
| Modelo del producto | T8 |
| Potencia nominal | 28W |
| Duración máxima de limpieza | 100min |
| Duración de carga | ≤6H |

Solución de problemas

Cuando la máquina tiene errores, la luz LED parpadeará en rojo o estará siempre encendida, mientras se emitirán los pitidos. Consulte las siguientes indicaciones de sonido y luz intermitente para resolver el error del robot aspirador. Si aún no se puede resolver, póngase en contacto con nuestro servicio de atención al cliente en cualquier momento.

| Indicación del robot | | Causa | Solución |
|------------------------------------|----------------|--|--|
| La luz roja está siempre encendida | Un pitido | Puede haber un objeto extraño atascado en el cepillo lateral | Reinicie el robot después de limpiar el cástor lateral. |
| | Dos pitidos | Puede haber un objeto extraño atascado en el cepillo lateral | Reinicie el robot después de limpiar el cepillo lateral. |
| | Tres pitidos | Puede haber un objeto extraño atascado en el ventilador | Reinicie el robot después de limpiar el colector de polvo y el interior del ventilador. |
| | Cuatro pitidos | Puede haber un objeto extraño atascado en el cepillo principal | Reinicie el robot después de quitar y limpiar la tapa del robot. |
| La luz roja parpadea | Dos pitidos | El parachoques puede chocar contra algo | Toque y presione el parachoques con la mano en los lados izquierdo, central y derecho para ver si puede rebotar automáticamente |
| | Tres pitidos | Sensor de detección de acantilados inferior del robot hay basura, o el robot está en el suelo en vilo o en un entorno oscuro | Limpie el sensor de detección de acantilados inferior del robot, coloque el robot en un terreno plano y horizontal y reinícielo. |
| | Cuatro pitidos | La batería del robot está baja | Coloque el robot en la estación de carga para cargarlo |

| Falla | Solución |
|---|--|
| No se puede activar el robot | <ul style="list-style-type: none"> · Asegúrese de que la batería esté completamente cargada. · Reemplace las pilas AAA del mando a distancia. · Asegúrese de que la distancia entre el mando a distancia y el robot sea de 0-5 metros. |
| El mando a distancia falla | <ul style="list-style-type: none"> · Reemplace las pilas por unas nuevas e instálelas correctamente. · Asegúrese de que el interruptor de encendido del robot esté encendido y tenga suficiente energía para completar la operación. |
| El robot deja de funcionar de repente | <ul style="list-style-type: none"> · Verifique si el robot está atrapado por obstáculos. · Verifique si la batería está demasiado baja. |
| El robot no barre automáticamente de acuerdo a la hora programada | <ul style="list-style-type: none"> · Puede ver el estado actual de la luz indicadora. |
| Succión débil | <ul style="list-style-type: none"> · Verifique si hay obstáculos que atasquen el puerto de succión. · Vacíe el colector de polvo. · Limpie la malla de filtro. · Verifique si la malla de filtro está mojada, asegúrese de que esté completamente seca antes de usarla. |
| El robot no se puede cargar | <ul style="list-style-type: none"> · Asegúrese de que la toma de corriente tenga energía y esté en pleno contacto con la pieza de polo de carga de la estación de carga. Cuando el contacto está en buena condición, se puede oír los pitidos, se puede limpiar la pieza del polo de carga con un paño seco. |
| El robot no puede volver a la estación de carga | <ul style="list-style-type: none"> · Remueva los obstáculos dentro de 1 metro a la izquierda y derecha de la estación de carga y dentro de los 2 metros frente a ella. Coloque la estación de carga de acuerdo con el manual. Cuando el robot está cerca de la estación de carga, volverá más rápido. Si la estación de carga se encuentra lejos, el robot tardará más en volver, tenga paciencia y espere a que se recargue. Si la energía restante del robot es demasiado baja durante el proceso de búsqueda de recarga, se detendrá en su lugar, la luz roja parpadeará y se emitirán cuatro pitidos para dar alarma. |
| El cepillo de rodillo no gira | <ul style="list-style-type: none"> · Verifique si el cepillo de rodillo está instalado correctamente. · Limpie el cepillo de rodillo. |
| La ruta del robot es anormal | <ul style="list-style-type: none"> · Limpie el sensor de vista inferior con un paño seco o un hisopo de algodón. · Limpie la rueda motriz. · Presione el parachoques con la mano, en los lados izquierdo, central y derecho, para ver si puede rebotar automáticamente. · Apague el interruptor de encendido y reinicie el robot. |

Shenzhen Jingwu Technology Co., Ltd. (manufacturer)

Address: 2109,2 dong B zuo ,zhong liang xiang yun, Longcheng street,
Longgang district, Shenzhen City, China



WSJ Product LTD

Unit 1 Alsop Arcade, Brownlow Hill, Liverpool L3 5TX GB



UE Fast Refund GmbH

Friedrich-Alfred-Straße 184 Duisburg 47226 Deutschland
Duisburg 47226 Germany + 49941 7508 3048

Customer Service

Email: support@vactidy.com

| Europe | North & South America | Japan |
|------------------------|-----------------------|---|
| + 44 (0)808 273 7688 | + 1(833) 313 1310 | 050-5533-2720 |
| Mon-Fri. 9am-5pm (CET) | Mon-Fri. 9am-6pm (ET) | お電話受付時間: 10:30-19:00 (13:30-15:00休み) 営業日:月曜-金曜(土日・祝休) |

